

PICANOL
Let's grow together



TerryPlus-i Connect



**Fai vivere
questa
brochure.**

Scarica l'app Picanol.



SCANSIONA
IL CODICE PER
SCARICARE L'APP

ITALIANO

La sua **voglia di crescere**
è il nostro punto di
riferimento.



SCANSIONA
IL CODICE PER
SCARICARE L'APP

Scopri la nostra vision in un
video, scansionando l'immagine
con la nostra nuova app.

www.picanol.app

PICANOL 
Let's grow together

Il futuro.
Deve farci
paura?

In Picanol crediamo che i nostri ragazzi ci stiano già
mostrando quello che ci riserva il futuro.
Le loro aspettative sono **i nostri nuovi punti di riferimento.**

La sua **apertura al
nuovo** è il nostro
punto di riferimento.

La loro **attenzione
verso il pianeta** è il nostro
punto di riferimento.

La sua **scarsa
pazienza** è il nostro
punto di riferimento.

La sua **disinvoltura
con la tecnologia** è il
nostro punto di riferimento.

Il loro oggi è il nostro domani.

Perché sempre di più, in futuro, non vogliamo
soltanto crescere. Vogliamo **crescere insieme.**

I nostri principi costruttivi: come sono fatte le nostre macchine

Quando iniziamo la progettazione di una nuova macchina, il nostro intento di miglioramento è volto a qualcosa di più che non velocizzare qualche battuta rispetto alla generazione precedente. Il mondo odierno è basato su connettività, progettazione incentrata sull'utente, controlli intuitivi, capacità di autoapprendimento e sostenibilità, tanto per nominare alcuni aspetti.

Questi sono i punti di riferimento per una progettazione a prova di futuro.



Prestazioni intelligenti

Il primo requisito o la prima caratteristica di ogni macchina riguarda le prestazioni e l'indicazione più ovvia è data dalla velocità massima teorica. Molto spesso, tuttavia, il divario tra la **velocità teorica** e quella **effettiva** in condizioni reali è piuttosto ampio.



Sostenibilità interna

Quando si tratta di **evitare gli scarti** e di **ridurre il consumo di energia**, Picanol si prende le sue responsabilità. Le nostre macchine sono progettate con una capacità integrata volta alla sostenibilità.



Gestione basata sui dati

È noto a tutti che la **digitalizzazione** diventerà sempre più importante nelle prossime decadi. I **dati** dovranno essere acquisiti e resi disponibili per **l'intelligenza artificiale**, rendendo la produzione più efficiente.



Controllo intuitivo

Al giorno d'oggi, i più giovani maneggiano le nuove **tecnologie senza alcuno sforzo e in modo intuitivo**. Pronto alla connessione wireless, solido e progettato per la massima leggibilità immediata: le nuove generazioni non accetteranno nulla di meno.

Prestazioni intelligenti, sostenibilità interna, basati sui dati e controllo intuitivo sono i principi base di tutte le macchine per tessere Picanol. Consentono all'azienda di prosperare nel mondo odierno dell'Industria 4.0: connesso, digitale e sostenibile.

Per questo, noi di Picanol progettiamo le nostre macchine intorno al principio di **"Prestazioni intelligenti"**: la progettazione di una macchina intelligente, combinata con un software in grado di autoregolarsi, consente di ottenere la massima velocità possibile e le migliori prestazioni in qualsiasi condizione.

Lo abbiamo dimostrato con il nostro pionieristico comando SUMO. Introdotto nel 1996, è ancora il comando principale disponibile **più efficiente sotto il profilo energetico**. La sostenibilità riguarda anche la gestione degli scarti. Non solo riduciamo lo scarto, ma tentiamo addirittura di eliminarlo completamente.

Da quando negli anni 70 è stata introdotta l'elettronica nelle macchine per tessere, Picanol è sempre stata **all'avanguardia della digitalizzazione**. Con tutte le nuove macchine, continuiamo a essere uno standard in questo campo e a sviluppare ulteriormente l'Industria 4.0 nel settore tessile: **la macchina a regolazione autonoma** è praticamente dietro l'angolo!

Questo approccio incentrato sull'utente è anche integrato nel **design dell'intera macchina**, rendendo tutte le operazioni **semplici, intuitive e autoesplicative**.

TerryPlus-i Connect

Il nuovo benchmark nella tessitura ad aria della spugna

Con quasi 40 anni di esperienza nella tessitura ad aria e più di 100.000 macchine ad aria spedite, la nuova TerryPlus-i Connect combina questa ricca eredità con una visione chiara del futuro.

In Picanol, crediamo che in questo mondo della tessitura in rapida evoluzione, le esigenze delle tessitorie e le aspettative dei nostri clienti e dei loro operatori si evolvano velocemente. Il nostro mercato è oggi guidato dalla crescente attenzione agli argomenti ambientali, ai costi più elevati e alla scarsa disponibilità di risorse e capacità nonché alla rivoluzione digitale.

Ecco perché TerryPlus-i Connect – basata sulla OmniPlus-i Connect – è stata costruita intorno ai nostri **quattro principi di progettazione principali**.

Prestazioni intelligenti

Le macchine Picanol sono state sempre costruite per garantire le massime prestazioni e lo saranno per sempre. Le **prestazioni intelligenti** sono focalizzate sul garantire le più elevate velocità industriali nel mercato, in combinazione con una qualità top.

Grazie a TerryPlus-i Connect, i tempi di inserzione sono stati ottimizzati grazie alla **nuova generazione di camme dei battenti**, mentre la struttura rigida ma estremamente leggera del **portafili riccio pneumatico** garantisce una formazione perfetta del riccio anche per i disegni della spugna più complicati.

Sostenibilità interna

L'ulteriore riduzione del consumo di energia non è un extra opzionale ma è parte integrante della progettazione della macchina. Con la **distanza delle staffette modificata**, la nuova TerryPlus-i Connect garantisce **un'inserzione più stabile** e, di conseguenza, nuove possibilità per **ulteriori riduzioni del consumo di energia**, anche tramite algoritmi automatici. In altre parole, **la sostenibilità è all'interno**.



Scansiona le immagini delle funzioni rappresentate in questa brochure tramite l'app di Picanol per ottenere maggiori informazioni sulle rispettive potenzialità.



Gestione basata sui dati

Picanol è stata per decenni, e fino ad oggi, innovatrice nella digitalizzazione delle macchine per tessere. **SmartShed** – il comando dei quadri a controllo completamente elettronico integrato nella nuova TerryPlus-i Connect – è il prossimo passo logico in questa evoluzione. Questo, insieme all'abbondante **utilizzo dei sensori**, genera molti dati che alimentano gli algoritmi di ottimizzazione in tempo reale e garantiscono una produttività migliore se combinati con altri dati. E questo è valido anche per i dati di altre macchine. Pertanto, la tessitura con Picanol diventa davvero **basata sui dati**.

Controllo intuitivo

Le macchine Picanol vengono sempre progettate per essere il più intuitive possibile. Grazie al **display BlueTouch** con la sua interfaccia utente completamente nuova, le **lampade di segnalazione intelligenti** e l'implementazione del Controllo accessi, è stato possibile incorporare il livello più alto di **controllo intuitivo** nella progettazione della macchina TerryPlus-i Connect.

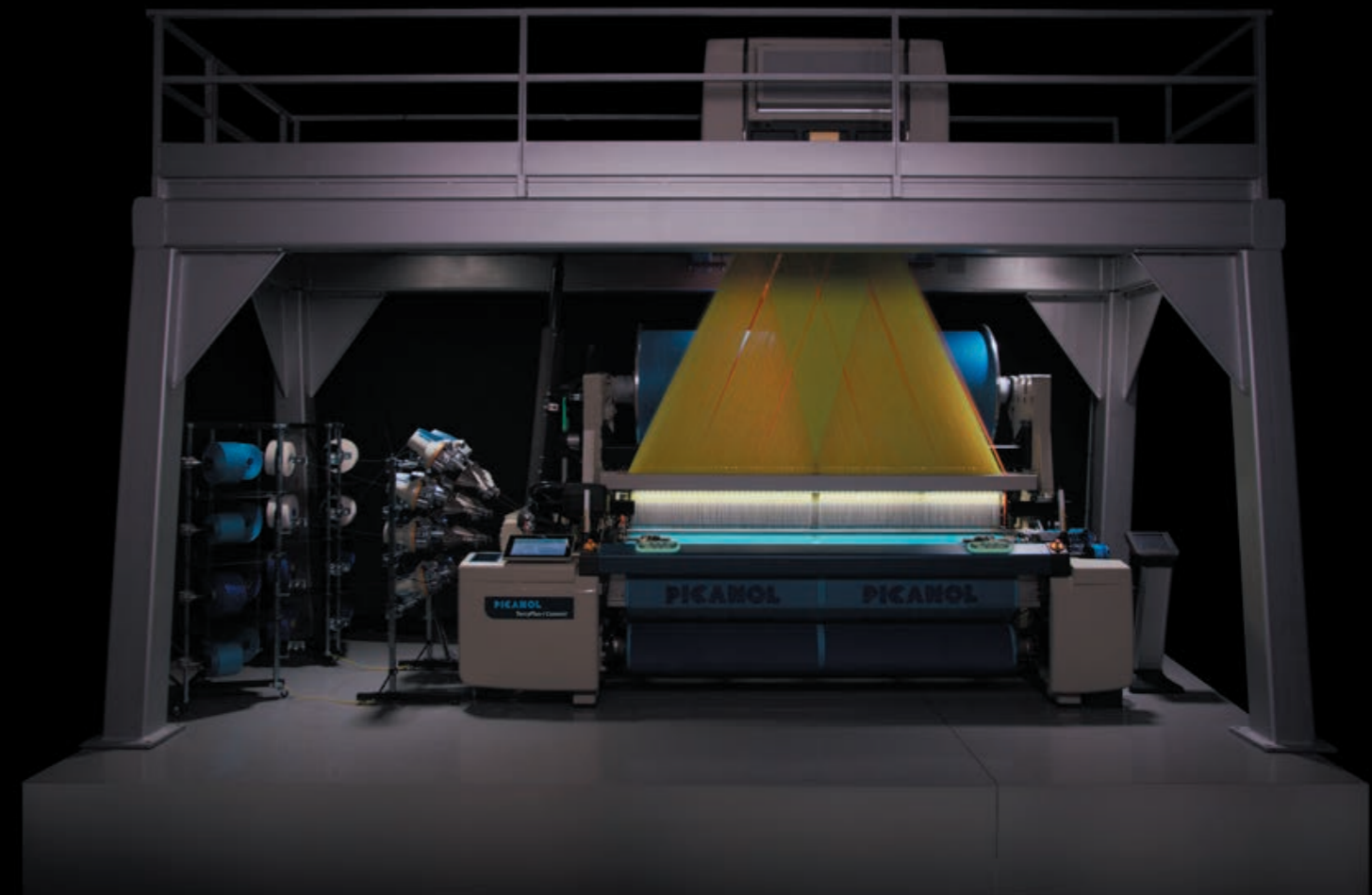

Ora disponibile tramite PicConnect

PicConnect è la nostra piattaforma online per l'offerta di servizi digitali. Offre una vasta gamma di opzioni. Tutto ciò che i vostri riflessi vi dicono di fare, PicConnect lo amplifica. La chiamiamo tessitura intuitiva - ciò che vi consentirà di seguire i vostri istinti di tessitura. Ulteriori informazioni su www.picanol.be/intuitiveweaving

Formazione del riccio stabile, anche alle velocità massime

Grazie all'esclusiva **configurazione del motore del riccio**, che simultaneamente guida il tessuto direttamente e il movimento del portafili, garantisce la **formazione del riccio in modo preciso** alle alte velocità.



Formazione del cappio ottimale indipendentemente dal disegno del tessuto

La struttura rigida ma leggerissima garantisce un comportamento altamente dinamico, **assicurando una formazione del cappio perfetta** per i disegni della spugna più complicati, che si tratti di produzione di asciugamani leggerissimi o di pesanti tappeti da bagno. È assolutamente il miglior sistema di compensazione del riccio!

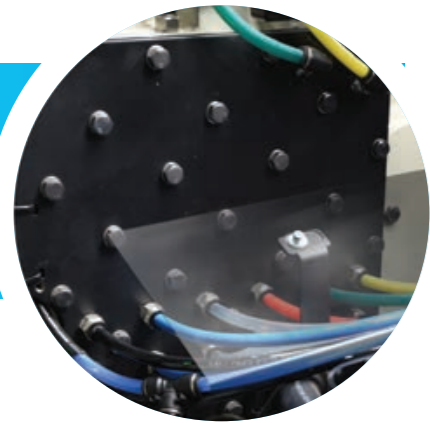

Regolazione di ciascun canale trama per un'inserzione ottimale

Ampi serbatoi dell'aria separati integrati nell'incastellatura laterale della macchina, consentono una configurazione ottimale per mezzo di un regolatore di pressione elettronico per ogni singolo canale di tessitura.



Massima velocità industriale

Le camme del battente di nuova generazione sono progettate e realizzate in azienda. Il movimento ottimizzato del pettine è indispensabile per gestire bocche non libere e per offrire più momenti di inserzione a velocità persino superiori.

Struttura robusta, la base per qualsiasi applicazione

Il design comprovato di Picanol combina **due robuste incastellature laterali** collegate da **guide trasversali di ampia sezione**. Il battente è guidato da entrambi i lati tramite camme combinate.



Ampia gamma di comandi dei quadri molto performanti

È disponibile il nuovo comando dei quadri motorizzati indipendenti di Picanol, **SmartShed**. A ciò si affianca anche **l'ampia gamma dei comandi dei quadri**, compreso lo jacquard a comando indipendente.



Per qualsiasi stile, immediatamente la lunghezza desiderata della trama

Il design unico e brevettato dei **prealimentatori Blue22 e Blue11** consente una regolazione rapida e semplice della lunghezza della trama. Con la **funzione EasySet** anche completamente elettronica. Tempo necessario per il cambio articolo estremamente ridotto.

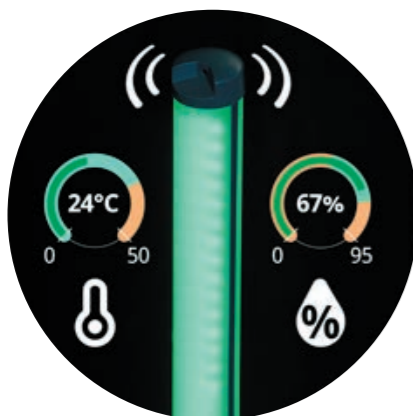

Niente più dubbi sulla temperatura e sull'umidità

Ogni macchina Picanol è dotata di un **sensore di temperatura e umidità integrato**. I dati sono disponibili sul display BlueTouch.

Gestisce la lunghezza di trama, riducendo lo scarto

Il design unico e brevettato dei **prealimentatori Blue22 e Blue11** fornisce uno strumento per eseguire la regolazione dello scarto nel modo più rapido e semplice possibile. Con la **funzione EasySet** anche completamente elettronica.



La stabilità necessaria per l'ottimizzazione del consumo d'aria

Con la **spaziatura ottimizzata delle staffette**, la stabilità dell'inserimento trama sale di livello. Rende massime le possibilità di raggiungere il minimo consumo d'aria senza compromettere la qualità del tessuto e il livello di arresto della macchina.

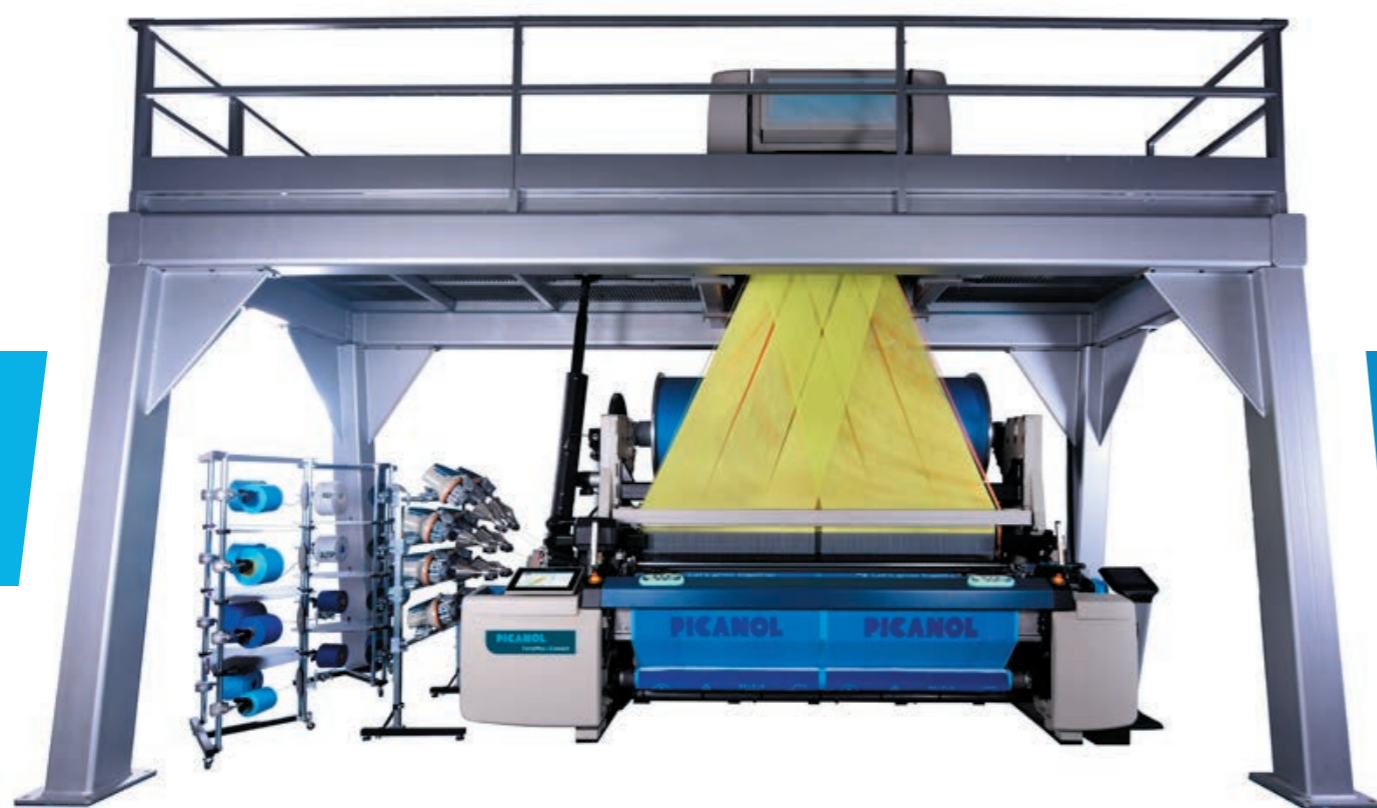
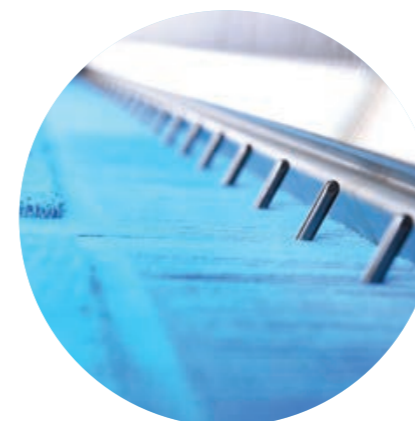

Sostenibilità interna

Completa sostenibilità interna

Il kit perfetto di strumenti per **ridurre al minimo il consumo di energia**: Monitoraggio dell'alimentazione, AirMaster e ARVD II Plus.



Il comando principale più efficiente dal punto di vista energetico ora lo è ancora di più

Il concetto di comando **SUMO** riprogettato e ideato da Picanol è il comando principale più efficiente dal punto di vista energetico presente sul mercato. Garantisce il **consumo energetico più basso possibile** offrendo, al contempo, molti altri vantaggi, tra cui il controllo velocità su tutta la gamma, la marcia lenta, la ricerca battuta e anche l'**impostazione di incrocio automatico**. Completa la riprogettazione un nuovo sensore di temperatura integrato.



Nessun limite di design

Il dispositivo di **cambio altezza riccio** rende possibile non solo il cambio velocità del gruppo battuta, ma anche la **tessitura di temi strutturati** quali le onde. Tutte le impostazioni sul display!



Il massimo livello di digitalizzazione

Il **display BlueTouch da 15,6"** è lo strumento perfetto sia per la gestione sia per la visualizzazione dei dati. Ciò viene illustrato in modo chiaro con esempi quali il **Dashboard sensori** e l'action center con funzionalità centro azioni con **Registro**.



Il comando dei quadri digitale Smart

SmartShed è stato realizzato per gli operatori che desiderano la **massima digitalizzazione e flessibilità** durante il processo di tessitura. SmartShed è la risposta di Picanol agli operatori che desiderano regolare e gestire quanto più possibile in modo elettronico. Il movimento e i tempi di incrocio per i quadro ora sono regolati elettronicamente. Inoltre, la corsa del quadro viene misurata elettronicamente e visualizzata sul display della macchina.



Piattaforma elettronica affidabile, pronta per l'industria 4.0

La **piattaforma elettronica BlueBox** è stata aggiornata per garantire una **migliore gestione dei dati**. In combinazione con la ben nota affidabilità e il nuovo design del BlueBox, questa piattaforma stabilisce lo standard di riferimento per le piattaforme elettroniche presenti sul mercato.



Preparate la tessitoria per la prossima rivoluzione industriale

PicConnect è il gateway a tutti i **servizi digitali di Picanol**, dalle applicazioni Industrial IoT a quelle relative ai servizi. L'abilitazione di PicConnect indica che la macchina è già pronta a gestire al meglio tutte le applicazioni di PicConnect.



Panoramica perfetta dei dati sei sensori

I dati essenziali dei sensori sono **facilmente accessibili** e possono essere visualizzati su un cruscotto dedicato sul **display BlueTouch**.



Gestione basata sui dati

Consente alla macchina di essere intelligente

Diversi sensori alimentano continuamente di dati gli algoritmi, che ottimizzano le prestazioni della macchina. **ARVD II Plus**, ad esempio, riduce autonomamente il consumo di aria. **PRA II Plus** è un altro eccellente esempio. Picanol **AirMaster** consente di misurare il consumo dell'aria nonché di rilevare eventuali perdite e ostruzioni.

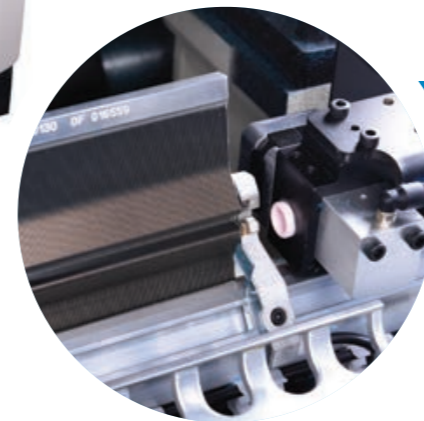

Controllo dati rapido e completo a portata di mano

L'avanzato **display BlueTouch da 15,6"** garantisce un **rapido accesso e il controllo di tutte le impostazioni**. Grazie alle funzioni quali il **Controllo accessi**, la funzionalità della guida e altre, il display BlueTouch stabilisce nuovi standard nel mercato.



Visibilità intelligente dello stato della macchina

La combinazione di illuminazione della **luce di segnalazione a LED** e della striscia di LED sui **pulsanti è sincronizzata**. Inoltre, può essere completamente **personalizzata** dall'utente.

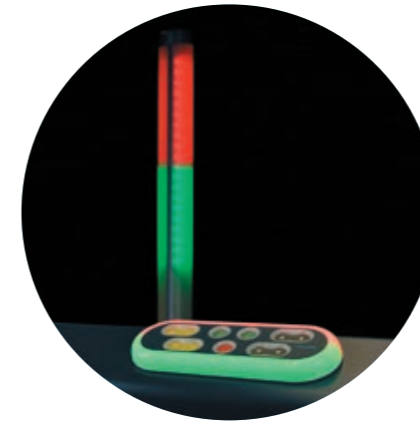

Impostazioni pressione dell'aria completamente digitali

Esclusiva! L'utente può eseguire nel modo più semplice e rapido possibile la regolazione di tutte le **impostazioni della pressione** e trasferirle ad altre macchine. Diventano disponibili le funzioni automatiche quali l'autodiagnosi di **AirMaster**.



Piacere nell'azionare la macchina

Oltre alla varie caratteristiche progettate per essere **facili da usare**, standard su tutte le macchine Picanol, l'utilizzo delle macchine diventa ancora più semplice, grazie a un insieme di **temi integrati e innovativi** nel design della macchina.

Solo sulle macchine Picanol! Tutte le informazioni relative alla bocca sono a portata di mano

Le **impostazioni della bocca** possono ora essere eseguite nel modo più intuitivo possibile grazie alla **visualizzazione della bocca** sul display BlueTouch.



Controllo completo delle impostazioni della macchina

Il Controllo accessi gestisce il livello di accesso dei diversi utenti e consente di definire le schermate personali.



Controllo intuitivo

TerryPlus-i Connect

Caratteristiche tecniche

* con brevetto
** in attesa di brevetto

Specifiche del tessuto

Altezze utili	230, 260, 280, 340 e 360 cm		
Riduzione dell'altezza	Fino a 96 cm in base alla larghezza del pettine (asimmetrico)		
Yarn range	Fili bobinati	Nm 170 - Nm 4	Ne 100 - Ne 2,4
	Fili a bava continua	20 den - 1.000 den	22 dtex - 1.100 dtex

Connect Packages

	Standard	Opzionale	Servizio post-vendita
Monitor package	-	●	●
Abilitato per PicConnect	-	-	-
Controllo accesso	-	-	-
OptiStyle	-	-	-
Uso di materiale grezzo	-	-	-
Smart savings package	-	●	●
Monitoraggio dell'alimentazione	-	-	-
AirMaster con misuratore del consumo di aria integrato *	-	-	-
ARVD II plus - Comando adattivo delle valvole delle staffette *	-	-	-

Formazione del riccio

Formazione del tessuto ad azionamento diretto per altezza riccio fino a 12 mm	●	-	-
Controllo dell'altezza riccio	-	●	●

Inserzione della trama

Selezione trama	Fino a 8 colori	●	-	●	
	Inserimento di doppia battuta	-	●	●	
Prealmentatori	Avvolgimenti adiacenti	Blue22 *	●	-	●
		Blue22 EasySet *	-	●	●
	Avvolgimenti separati	Blue11 EasySet *	-	●	●
	Sensore di rottura rocca integrato	●	-	-	
	Sensore di riserva di trama	●	-	-	
	Sensore delle spire	●	-	-	
Freni di trama	Dispositivo rompi rigonfiamenti	●	-	●	
	PFT - Freno trama programmabile	●	-	●	
Forbice di trama	Forbice di trama integrata con tempo di taglio separato per colore	●	-	●	
Soffiatori principali	Soffiatori principali fissi e mobili *	●	-	●	
	Pinza sui soffiatori principali mobili	-	●	●	
	PosiJet *	-	●	●	
	ELCA - Sistema elettronico flusso continuo basso di aria *	●	-	-	
Staffette	Staffette a più fori	●	-	-	
Sensore trama	Sensore trama ottico davanti o di fianco al pettine	●	-	-	
	Secondo sensore trama, davanti o di fianco al pettine	●	-	-	
	Sensore trama Argus	-	●	●	
Dispositivo di tensionamento	Twin soffiatore di tensionamento *	●	-	-	
	Sensore trama con guida del nastro di scarto	-	●	●	

		Standard	Opzionale	Servizio post-vendita
Automazione e strumenti software	AIC - Controllo adattivo dell'inserzione	-	●	●
	AirMaster con misuratore del consumo di aria integrato *	-	package	package
	PRA II Plus - Riparazione automatica della trama *	-	●	●
	ARVD II plus - Comando adattivo delle valvole delle staffette *	-	package	package

Svolgitore ordito

Sistema svolgitore	ELO - Svolgitore controllato elettronicamente	●	-	●
Subbio	Fondo diametro 805 mm - 1.000 mm	●	-	●
	Riccio diametro 805 mm - 1.000 mm - 1.100 mm - 1.250 mm	●	-	●
Portafili	Rulli portafili doppi	●	-	●
	TSF - Sensore di tensione dell'ordito nel tastatore	●	-	●
	TCLS - Portafili riccio pneumatico con compensatore di tensione riccio con molla a balestra	●	-	●
Guardia-ordito elettrico	Passo da 30 mm con 2 barre di contatto	●	-	●
	Passo da 16 mm con 4 barre di contatto	-	●	●
	Rilevamento zona lato sinistro/lato destro	●	-	-
Monitoraggio riccio		-	●	●

Tirapezza tessuto

Sistema tirapezza	ETU - Tirapezza controllato elettronicamente	●	-	●	
Tirapezza tessuto	Diametro del subbio avvolgipezza: 600 mm	●	-	-	
	PBM - Avvolgitore indipendente Picanol (fino a un diametro di 1.500 mm)	-	●	-	
Rullo ad aghi	Densità aghi standard	●	-	●	
	Densità aghi elevata	-	●	●	
	Comando rullo ago	-	●	●	
Piastra di direzionamento ricci		-	●	●	
Illuminazione del tessuto	Illuminazione LED	sopra il pettine	-	●	●
		sopra la bocca posteriore	-	●	●

Comando e azionamento macchina

Comando principale	Piattaforma elettronica BlueBox	●	-	-
Motore principale	Motore principale SUMO con comando macchina diretto	●	-	●
	OptiSpeed (variazione continua della velocità automatica)	●	-	-
	Ricerca del passo completo automatica	●	-	-
Movimento del pettine	Camme combinate con camme inseguatrici	●	-	-
Comando dei quadri		●	-	-
	Ratiera positiva (R)	-	●	●
		-	●	●
	Comando dei quadri digitale SmartShed (D) * 16 quadri	-	●	-
	Esecuzione per jacquard elettronico (J)	-	●	●
Lubrificazione	AKM - Impostazione elettronica del momento di incrocio	●	-	-
	Lubrificazione centralizzata, circolazione forzata di olio filtrato verso tutte le funzioni di comando	●	-	-
Display interattivo	Display BlueTouch da 15,6"	●	-	●
Lampada di segnalazione	Pulsanti sul pannello anteriore con lampade di segnalazione integrate *(design)	●	-	●
	Luce di segnalazione a LED **	●	-	●

			Standard	Opzionale	Servizio post-vendita
Quadri					
Elemento di comando	Comando quadri DRC30		●	-	-
Quadri	Per licci da 13"	standard (comando a 3 punti)	●	-	●
		extra rinforzato (comando a 2 punti)	●	-	●
Formazione cimossa					
Sistema cimossa	ELSY	lato sinistro / centrale / lato destro	-	●	●
		- sistema cimossa indipendente a controllo elettronico			
Forbici di cimossa	Forbice elettronica	lato sinistro / lato destro	●	-	●
		centrale	-	●	●
Tempiali	Tempiali cilindrici		●	-	●
Monitoraggio e strumenti software					
Display BlueTouch	Monitoraggio e reportistica telaio		●	-	-
	Funzionalità Browser		●	-	-
	Centro azioni (incluso registro)		●	-	-
	Manuale macchina + assistenza basata su contesto		●	-	-
	Dashboard sensori		●	-	-
Connessione fornita per i principali sistemi di monitoraggio della sala di tessitura (comunicazione parallela)			●	-	-
Comunicazione bidirezionale su collegamento seriale o ethernet			-	●	●
Monitoraggio climatizzazione			●	-	-
Sicurezza					
Dispositivo luminoso	A seconda del paese di consegna		●	-	●



ABB0121 - 4 - R - 230



Come leggere il nome

ABB0121 - 4 - R - 230

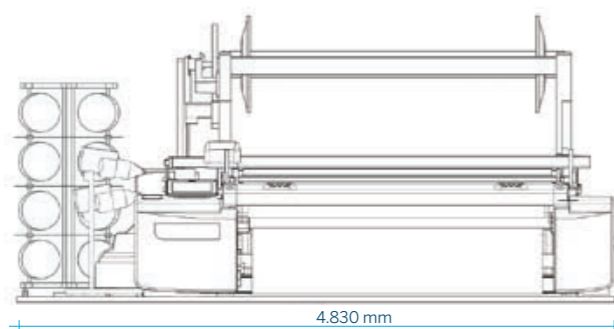
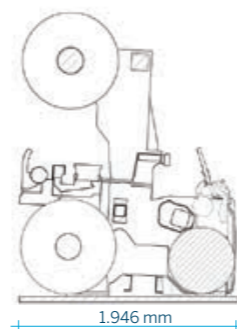
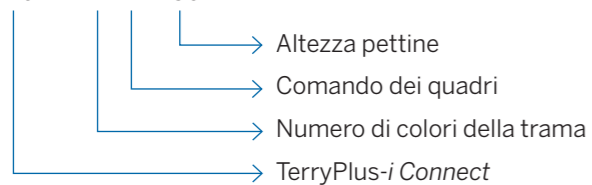

Normative

Nel progettare la TerryPlus-i Connect, la Picanol ha tenuto in considerazione tutte le normative attuali ed internazionali, riguardanti la sicurezza (meccanica ed elettrica) e l'ambiente (ergonomia, rumore, vibrazioni e compatibilità elettromagnetica).

Costruita nell'impianto del futuro

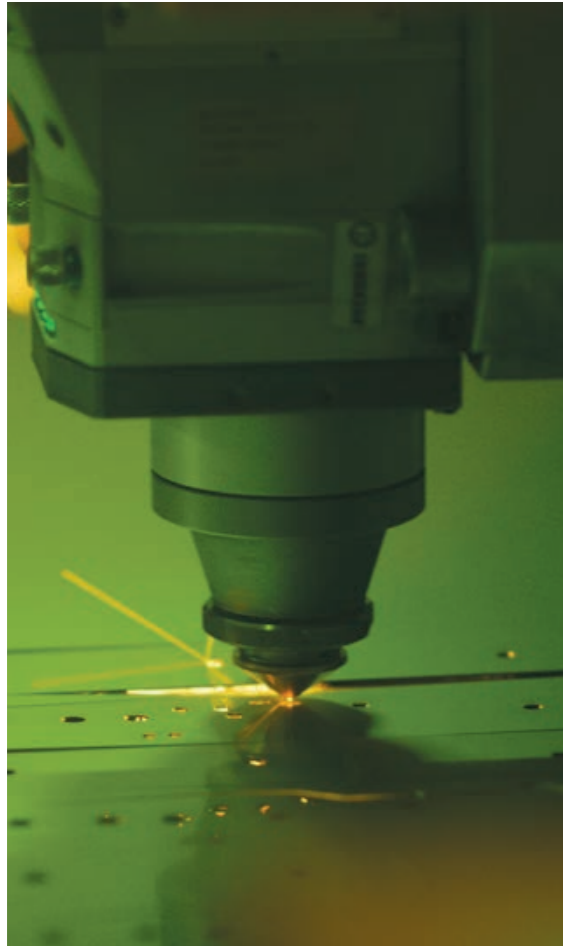

La formazione è una parte del trattamento che Picanol offre ai suoi clienti

Una buona preparazione degli impiegati rappresenta un vero vantaggio per la vostra azienda. L'impiego di personale preparato consente di ottenere prestazioni ottimali dalle macchine, realizzando tessuti di qualità eccellente e ottenendo un'efficienza massima dello stabilimento.

Reputiamo un nostro dovere aiutare i vostri impiegati a migliorare le proprie capacità e conoscenze. A tale scopo, nel 2015 abbiamo deciso di investire in un centro di formazione tecnica di eccellenza in Ypres.

Tre stanze completamente attrezzate (ciascuna con macchina per tessere, modelli con dettagli interni, mini officine, ecc.) occupano un'area complessiva di 270 m². Questo nuovo centro didattico consente a Picanol di fare formazione in condizioni ottimali ai tecnici di clienti dislocati in tutto il mondo.

Sono presenti tutte le attrezzature perché i vostri impiegati si sentano come in azienda. Nel caso in cui i vostri impiegati non possano raggiungere uno dei nostri centri di formazione, i nostri istruttori possono raggiungervi e organizzare corsi di formazione presso la vostra sede.

Parti di ricambio e WeaveUp

Le macchine per tessere sono uno dei vostri maggiori investimenti. Mantenerle in condizioni ottimali si rivela fondamentale per salvaguardare l'elevato valore di questa risorsa e per rimanere competitivi nel settore in un mondo in via di globalizzazione.

L'uso di ricambi originali Picanol garantisce alle macchine per tessere Picanol di continuare ad avere prestazioni elevate. Inoltre, sostituendo in modo opportuno le parti originali, i clienti Picanol possono eseguire le macchine nel modo più economico possibile. Indipendentemente dall'età della macchina, l'utilizzo di parti originali consente di mantenere condizioni perfette, influenzando positivamente il valore della macchina nel corso del tempo.

Per di più, per aumentare la gamma di tessitura e/o le prestazioni della macchina, Picanol offre pacchetti di aggiornamento per le macchine Picanol installate. Gli aggiornamenti al telaio conferiscono una tecnologia d'avanguardia alle vostre macchine, che oltre a portare vantaggi nella tessitura permettono anche al vostro investimento di aumentare di valore in maniera corrispondente.



Scansiona le immagini dello stabilimento e fallo vivere con l'app Picanol.

Non vuoi perdere le prossime novità?

Scarica la nostra nuova app sul tuo cellulare o tablet e, grazie alla funzione di **notifica delle news**, sarai il primo a conoscere tutte le nostre innovazioni. L'app viene aggiornata spesso con i nuovi arrivi e tanti aggiornamenti.

Puoi anche iscriverti alla nostra newsletter su www.picanol.be/newsletter per scoprire in tempo reale le nostre ultime notizie, aggiornamenti ed eventi.

Prenota il tuo corso di formazione

L'abbiamo già detto: la formazione è una parte essenziale dell'impegno di Picanol verso i suoi clienti.

Sul nostro sito web troverai tutti i nostri corsi di formazione: www.picanol.be/training-services.

Per ricevere maggiori informazioni, contatta il tuo rappresentante Picanol di zona o il nostro Servizio di assistenza. I recapiti sono disponibili su www.picanol.be/agents.

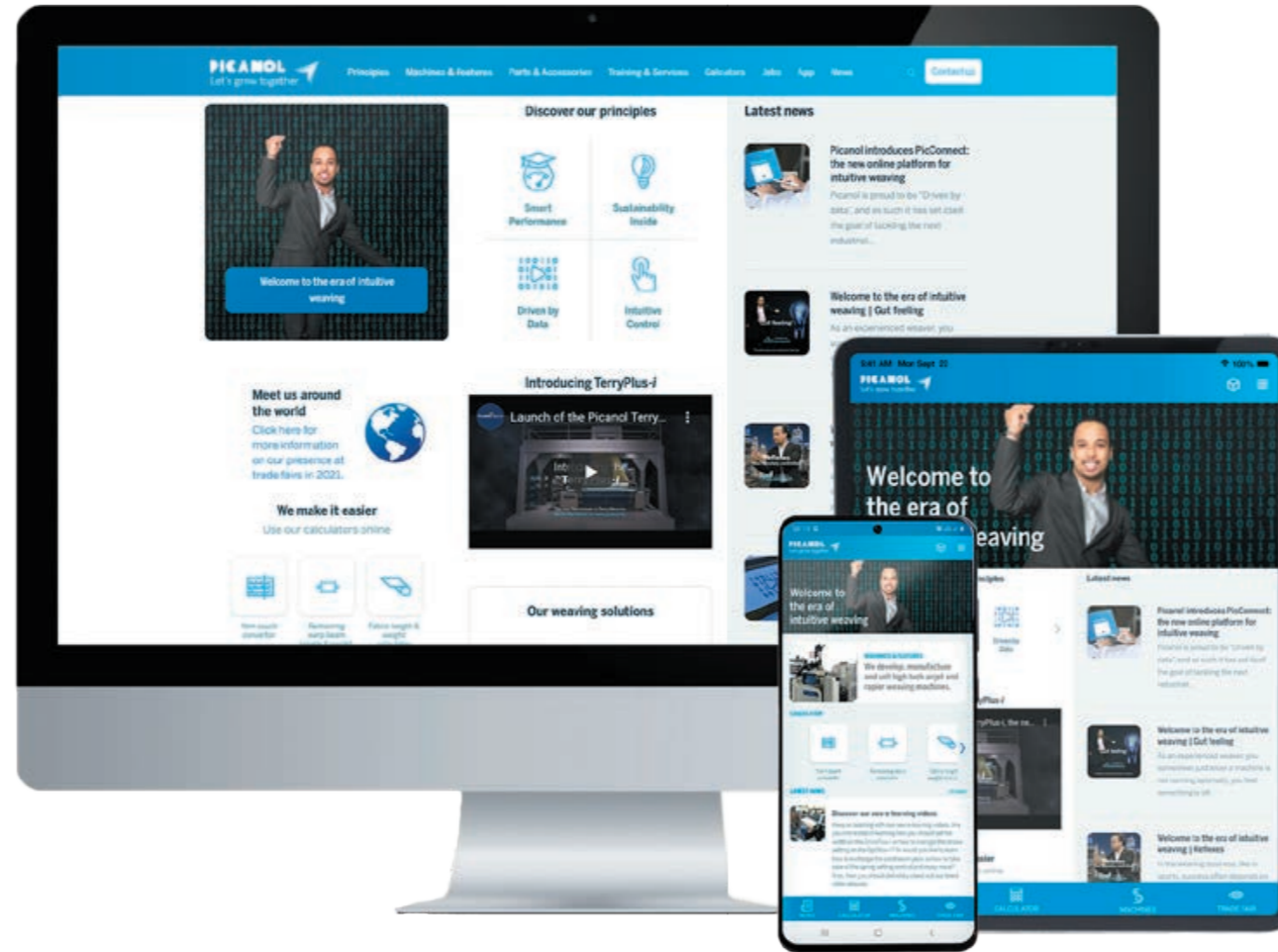

Con noi, tutto è più facile

I nostri calcolatori, freschi di programmazione. Li abbiamo sviluppati per rendere la vita di chi opera in campo tessile più semplice, ogni giorno.

Visita il nostro sito www.picanol.be e scopri i nostri nuovi calcolatori di tessitura integrati online, o **scarica l'app** con i calcolatori in dotazione.



Vieni a conoscerci, in tutto il mondo

Nel corso dell'anno, Picanol partecipa a eventi e fiere in tutto il mondo. Grazie alla funzione "Fiere" della nostra app, **puoi prepararti al meglio**.

Con l'app puoi scoprire le macchine e le funzioni che esponiamo nelle fiere principali e tante informazioni utili per preparare la tua visita. Scarica l'app su www.picanol.app.



Scarica l'app su:
www.picanol.app
o **scansiona il codice QR.**

Informazioni su Picanol

PICANOL 
Let's grow together

Il gruppo Picanol è un gruppo internazionale, incentrato sugli interessi del cliente, specializzato in sviluppo, produzione e vendita di macchine per tessere, parti in ghisa e dispositivi di controllo.

La divisione delle macchine per tessere (Picanol) sviluppa, produce e vende macchine di altissimo livello tecnologico, basate su tecnologie d'inserzione a pinza o getto d'aria. Picanol fornisce macchine per tessere alle tessiture in tutto il mondo, offre inoltre ai suoi clienti prodotti e servizi quali incastellature e pettini, corsi di formazione, kit di aggiornamento e parti di ricambio. Per più di otto anni Picanol ha giocato un ruolo pionieristico nell'industria globale ed è oggi uno dei principali produttori mondiali di macchine per tessere.



La divisione industriale copre tutte le altre attività non attinenti alle macchine per tessere. Proferro comprende tutte le attività di fonderia e di lavorazione meccanica del gruppo. Realizza elementi in ghisa per compressori e macchinari agricoli e parti delle macchine per tessere Picanol. PsiControl progetta, sviluppa, produce e supporta, tra le altre cose, dispositivi di controllo per diversi settori, tra cui macchinari tessili, compressori e sistemi di gestione delle flotte. Melotte è un produttore ad alta precisione di componenti metallici, stampi e stampi ricondizionati. Per diversi anni, inoltre, ha giocato un ruolo guida nella stampa 3D di componenti.

Oltre alla sede centrale a Ypres (Belgio) il gruppo Picanol dispone di attrezzature di produzione in Asia ed Europa, collegate al relativo servizio globale e alla rete di vendita.

Il gruppo Picanol ha più di 2.300 dipendenti nel mondo ed è stato quotato sin dal 1966 alla borsa Euronext di Bruxelles (PIC). A partire dal 2013, il gruppo Picanol ha avuto anche interesse di riferimento nel gruppo Tessenderlo (Euronext: TESB).

Oltre a Ypres, Picanol dispone di due centri di formazione all'avanguardia, situati a Suzhou (Cina) e Greenville (Stati Uniti). Tutti i nostri centri di formazione offrono a operatori, installatori e responsabili della tessitura, una formazione tecnica specializzata in merito alle macchine per tessere.

Il nostro personale è a vostra completa disposizione per ulteriori informazioni o quesiti.

www.picanol.be



Le illustrazioni e le descrizioni contenute nella presente pubblicazione non sono in alcun modo vincolanti per Picanol: le specifiche tecniche possono variare in seguito agli sviluppi della tecnica e dei materiali. IT 15.11.2021.

PICANOL 
Let's grow together

Steverlyncklaan 15, 8900 Ieper, Belgium
+32 57 222 111 - info@picanol.be



@picanolweavingmachines



@picanolgroup