

**PICANOL**  
Let's grow together



## TerryPlus-i



Làm cho tập quảng cáo này  
trở nên sống động.

Tải ứng dụng Picanol



QUÉT VÀO ĐÂY  
ĐỂ TẢI ỨNG DỤNG

TIẾNG VIỆT

Niềm khát khao phát triển của cậu bé là chuẩn mực của chúng tôi.



QUÉT VÀO ĐÂY  
ĐỂ TẢI  
ỨNG DỤNG

Khám phá tầm nhìn của chúng tôi trong một video bằng cách quét phía trên hình ảnh bằng ứng dụng mới của chúng tôi.

[www.picanol.app](http://www.picanol.app)

**PICANOL**  
Let's grow together

## Tương lai. Chúng ta có nên sợ nó không?

Tại Picanol chúng tôi tin rằng con cái của chúng tôi đã cho chúng ta thấy những gì tương lai mang lại. Mong đợi của chúng là **chuẩn mực mới của chúng tôi**.

Sự cởi mở với điều mới mẻ của cậu bé là chuẩn mực của chúng tôi

Chăm sóc cho hành tinh của chúng là chuẩn mực của chúng tôi

Tình thiếu kiên nhẫn của cô bé là chuẩn mực của chúng tôi

Tính dễ dàng với công nghệ của cô bé là chuẩn mực của chúng tôi

Trẻ em hôm nay là ngày mai của chúng ta.

Bởi vì hơn bao giờ hết, trong tương lai, chúng tôi không chỉ muốn phát triển. **Chúng tôi muốn cùng nhau phát triển.**

# Các nguyên tắc thiết kế của chúng tôi: cách chúng tôi tạo ra các máy dệt.

Khi bắt đầu thiết kế một máy dệt mới, chúng tôi phải làm tốt hơn là chỉ dệt nhanh hơn một vài sợi ngang so với thế hệ trước. Thế giới ngày nay là thế giới của kết nối, thiết kế lấy người sử dụng làm trung tâm, các điều khiển trực quan, khả năng tự học và tính bền vững ... chỉ mới kể một số. **Đó là các chuẩn mực cho thiết kế trong tương lai.**



## Hiệu suất thông minh

Hiệu suất là yêu cầu đầu tiên đối với bất kỳ máy dệt hoặc tính năng nào, và biểu thị rõ ràng là **tốc độ lý thuyết tối đa**. Tuy nhiên, thông thường khoảng cách giữa tốc độ lý thuyết này và **tốc độ hiệu quả** trong các điều kiện thực tế là rất lớn.



## Tính bền vững bên trong

Khi nói đến khả năng **ngăn chặn phế liệu** và **giảm tiêu thụ năng lượng**, Picanol đã phải đối mặt với trách nhiệm của mình. Máy dệt của chúng tôi được thiết kế với công suất tích hợp cho tính bền vững.



## Vận hành bằng dữ liệu

Tất cả chúng ta đều biết rằng **số hóa** sẽ trở nên quan trọng hơn bao giờ hết trong những thập kỷ tới. **Dữ liệu** phải được thu thập và cung cấp cho **trí tuệ nhân tạo**, làm cho sản xuất hiệu quả hơn.



## Điều khiển trực quan

Trẻ em hiện nay xử lý công nghệ mới **dễ dàng và trực giác**. Đó là những gì chúng tôi muốn cho các máy dệt của mình. Giống như điện thoại thông minh hoặc chiếc xe của bạn, **màn hình máy dệt** là giao diện kiểm soát gần như tất cả các chức năng của máy.

**Hiệu suất thông minh, Tính bền vững bên trong, Vận hành bằng dữ liệu** và **Điều khiển trực quan** là các nguyên tắc cơ bản của bất kỳ máy dệt Picanol. Điều này giúp cho Công ty của bạn phát triển mạnh mẽ trong thế giới Công nghiệp 4.0 ngày nay: kết nối, kỹ thuật số và bền vững.

Đó là lý do tại sao chúng tôi tại Picanol thiết kế máy của mình dựa theo nguyên tắc 'Hiệu suất thông minh': **thiết kế máy thông minh** kết hợp với phần mềm tự cài đặt, mang lại tốc độ thực tế cao nhất có thể và hiệu suất tốt nhất trong mọi điều kiện.

Chúng tôi đã chứng minh điều này với các truyền động sumo tiên phong của chúng tôi. Giới thiệu trở lại trong 1996, nó vẫn là truyền động chính **có năng lượng nhất hiệu quả** hiện có. Tính bền vững cũng là về quản lý phế liệu. Chúng tôi không chỉ làm giảm phế liệu mà còn cố gắng tránh nó hoàn toàn.

Kể từ lần đầu tiên giới thiệu các thiết bị điện tử trên máy dệt trong những năm 1970, Picanol **đã đi đầu trong số hóa**. Với mỗi máy dệt mới, chúng tôi tiếp tục là một Hãng mở đầu xu hướng mới trong lĩnh vực này và để tiếp tục triển khai Công nghiệp 4.0 trong ngành công nghiệp dệt: **Máy tự cài đặt** chỉ xu thế tất yếu!

Kết nối không dây luôn sẵn sàng, mạnh mẽ và **được thiết kế cho khả năng đọc nhanh**: các thế hệ mới sẽ không bớt đi tính năng gì! **Phương pháp tiếp cận người dùng là trung tâm** này cũng được đưa vào trong thiết kế của máy tổng thể, làm cho tất cả các vận hành dễ dàng, trực quan và tự giải thích.

## Máy dệt khăn lông TerryPlus-i Chuẩn mực mới trong dệt thối khí dệt khăn lông

Tiếp tục xây dựng dựa trên nền tảng 40 năm kinh nghiệm về dệt thối khí và hơn 100.000 máy dệt thối khí đã được giao hàng, máy dệt TerryPlus-i mới kết hợp di sản này với tầm nhìn rõ ràng về tương lai.

Tại Picanol, chúng tôi tin rằng trong thế giới thay đổi nhanh chóng của ngành dệt, các nhu cầu của nhà máy dệt nói chung và các mong đợi của khách hàng và người vận hành của họ đang phát triển nhanh chóng. Thị trường của chúng ta ngày nay được thúc đẩy bởi mối quan tâm ngày càng gia tăng về các chủ đề môi trường, chi phí cao hơn và khả năng thấp hơn về nguồn nhân lực và kỹ năng, cũng như cách mạng kỹ thuật số đang ảnh hưởng đến tất cả các ngành công nghiệp.

Đó là lý do tại sao máy dệt khăn lông TerryPlus-i – dựa trên cơ sở máy dệt thối khí OmniPlus-i – được xây dựng theo bốn nguyên tắc thiết kế hàng đầu của chúng tôi.

### Hiệu suất thông minh

Các máy dệt Picanol luôn được thiết kế cho hiệu suất cao nhất, và sẽ luôn như vậy, nhưng **hiệu suất thông minh** tập trung vào việc đảm bảo tốc độ công nghiệp cao nhất trên thị trường kết hợp với chất lượng vải hàng đầu.

Thời gian đặt sợi ngang được tối ưu hóa với **các cam ba tầng thế hệ mới**, trong khi kết cấu vững chắc nhưng cực kỳ nhẹ của xà sau tạo vòng sợi dùng khí nén đảm bảo hình thành vòng sợi hoàn hảo cho các thiết kế khăn lông phức tạp nhất.

### Tính bền vững bên trong

Việc giảm thêm tiêu hao năng lượng không phải là tùy chọn thêm, điều này phải được gắn kết trong việc thiết kế máy dệt. Với việc **khoảng cách của vòi phun phụ được điều chỉnh lại** máy dệt mới TerryPlus-i giúp **việc đặt sợi ngang ổn định hơn** và do đó có thêm các khả năng mới để **giảm thiểu tiêu thụ khí**, ngay cả bằng các thuật toán tự động. Nói cách khác, **tính bền vững là ở bên trong**.

### Vận hành bằng dữ liệu

Picanol đã đi tiên phong trong số hóa máy dệt trong nhiều thập kỷ nay. **SmartShed** – cơ cấu mở miệng vải được điều khiển hoàn toàn bằng điện tử kết hợp trong máy dệt mới TerryPlus-i – là bước kế tiếp hợp lý trong cuộc cách mạng này. Điều này cùng với **việc sử dụng nhiều các bộ dò** tạo ra nhiều dữ liệu cho các thuật toán thời gian thực tối ưu và hứa hẹn tăng thêm sản lượng khi kết với các dữ liệu khác, ngay cả từ các máy khác nhau. Do vậy dệt vải với Picanol thực sự **được vận hành bằng dữ liệu**.

### Điều khiển trực quan

Các máy dệt Picanol luôn luôn được thiết kế để thân thiện với người sử dụng nhất có thể. Nhờ có **màn hình tương tác cảm ứng mới** và **đèn tín hiệu mới** trên máy dệt mới TerryPlus-i chúng tôi mang lại cấp độ mới cho **điều khiển trực quan**, giúp thợ dệt điều khiển nhanh chóng và dễ dàng tất cả các thông số máy dệt và có thể điều chỉnh ngay cả khi không dừng máy dệt.



**Quét hình ảnh các tính năng** trong tập quảng cáo này với ứng dụng Picanol và tìm hiểu thêm về các khả năng.



### Hình thành vòng sợi ổn định, ngay cả ở tốc độ cao nhất

Nhờ **thiết lập mô tơ tạo vòng sợi** độc đáo điều khiển trực tiếp chuyển động của vải và xà sau đồng thời, **sự hình thành vòng sợi chính xác** được đảm bảo ở tốc độ cao nhất.



### Hình thành vòng sợi tối ưu bất kể thiết kế vải

Cấu trúc vững chắc nhưng cực kỳ nhẹ đảm bảo một chế độ rất năng động, **đảm bảo hình thành vòng sợi hoàn hảo** cho các thiết kế khăn lông phức tạp nhất, có thể là khăn lông rất nhẹ hoặc khăn tắm nặng. Đây là hệ thống bù trừ vòng sợi tốt nhất từng có!

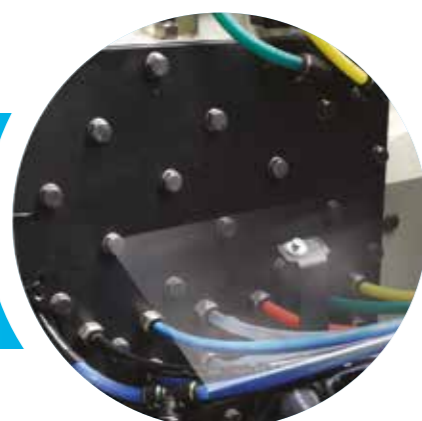
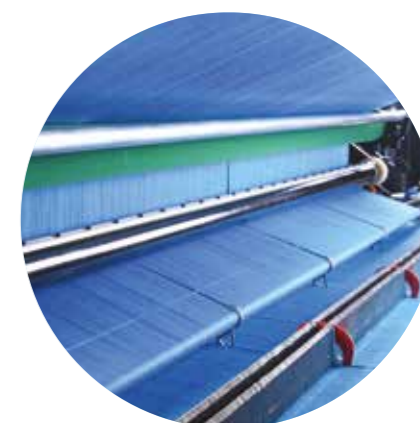

### Điều chỉnh mỗi kênh sợi ngang riêng biệt để cho việc đặt sợi ngang tối ưu

Các **bể chứa khí rộng** nằm trong thành bên máy dệt, mang lại khả năng điều chỉnh tối ưu bằng bộ điều chỉnh áp suất điện tử cho mỗi kênh dệt riêng biệt.



### Toàn bộ các loại bộ phận mở miệng vải hiệu suất cao

Đã có bộ phận mở miệng vải độc lập và bằng mô tơ mới của Picanol, **SmartShed**. Ngoài ra, còn có **toàn bộ các loại bộ phận mở miệng vải**, bao gồm cả truyền động jacquard.



### Tối đa hóa tốc độ công nghiệp

Các **cam ba tầng thế hệ mới** được Picanol thiết kế và chế tạo. Chuyển động lược dệt được tối ưu để đối phó với miệng vải mở rới, hỗ trợ thời gian đặt sợi ngang dài hơn ngay cả khi các tốc độ cao hơn.

### Cấu trúc vững chắc, cơ sở cho bất kỳ ứng dụng nào

Khái niệm của Picanol được chứng minh kết hợp **hai thành máy vững chắc** được kết nối bằng **các thanh ngang tiết diện lớn**. Ba tầng được truyền động từ cả hai bên bằng các cam liên hợp.



### Đối với mọi mặt hàng, luôn có ngay chiều dài sợi ngang mong muốn

Thiết kế độc đáo, được cấp bằng sáng chế của **Bộ cấp sợi ngang Blue22** và **Blue11** giúp điều chỉnh nhanh và dễ dàng chiều dài sợi ngang. Với **chức năng EasySet**, việc cài đặt hoàn toàn bằng điện tử, giảm đáng kể thời gian cần thiết để thay đổi mặt hàng.



## Hiệu suất thông minh

## Quản lý chiều dài sợi ngang để giảm sợi thừa

Thiết kế độc đáo, được cấp bằng sáng chế của **bộ cấp sợi ngang Blue22 và Blue11** giúp việc điều chỉnh sợi thừa nhanh và đơn giản nhất có thể. Và với chức năng **EasySet**, thậm chí công việc được thực hiện hoàn toàn bằng điện tử.



## Hãy để máy dệt tự điều chỉnh thời gian mở và đóng các van vòi phun phụ theo hành vi và tính thuần khí của sợi ngang.

Phần mềm **ARVD II Plus** tự động điều chỉnh thời gian mở và đóng các van vòi phun phụ theo hành vi và tính thuần khí của sợi ngang.

## Vẫn là truyền động chính tiết kiệm năng lượng nhất hiện có

Khái niệm **SUMO** do Picanol tiên phong vẫn còn là **truyền động chính tiết kiệm năng lượng nhất hiện có**. Được thiết kế như một hệ thống tích hợp, hệ thống có khả năng **tiêu thụ năng lượng thấp nhất có thể** đồng thời cũng cho nhiều ưu điểm khác, như kiểm soát toàn bộ phạm vi tốc độ, chuyển động chậm, dò tìm sợi ngang và ngay cả thông số go bằng tự động.



## Tính bền vững bên trong

## Sự ổn định cần thiết để tiêu thụ khí tối ưu

Với **khoảng cách các vòi phun phụ** được tối ưu, sự ổn định của việc đặt sợi ngang được nâng lên mức độ cao hơn. Điều này làm cho có thể tối thiểu tiêu hao khí mà không ảnh hưởng đến chất lượng vải và mức độ dừng máy dệt.

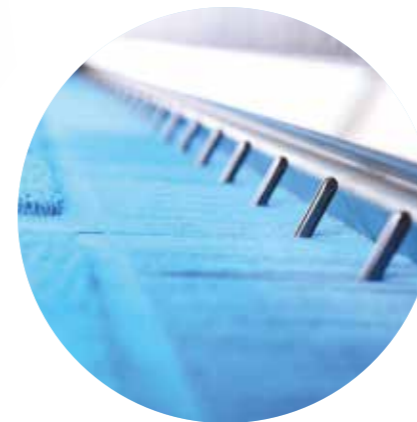

## Thiết kế không giới hạn

Cơ cấu **thay đổi chiều cao vòng sợi** giúp không chỉ để thay đổi tỷ lệ dập nhóm sợi ngang mà **cũng để dệt các cấu trúc** như làn sóng. Tất cả các thiết lập trên màn hình!



## Nền tảng điện tử đáng tin cậy, sẵn sàng cho Công nghiệp 4.0

Ngay từ khi bắt đầu, nền tảng điện tử **BlueBox** đã được thiết kế để đáp ứng các nhu cầu của nhà sản xuất dệt thế hệ kế tiếp. Điều này còn đi xa hơn tính linh hoạt và tính tin cậy. **Thu thập dữ liệu** và **Truy cập dữ liệu** tạo cho các cơ hội mới để làm cho sản xuất thậm chí hiệu quả hơn.



## Mức độ số hóa cao nhất

Màn hình tương tác màu 15" **nâng cao** là nền tảng mới sẵn sàng cho tất cả các nhu cầu và ứng dụng, bây giờ và trong tương lai.



## Dịch vụ từ xa dựa trên dữ liệu

Tất cả các dữ liệu trong máy dệt có liên quan đến dịch vụ đều có sẵn để thực hiện đơn giản và dễ dàng. **Tập tin dịch vụ khách hàng (CSF)** cho phép Picanol thực hiện các chẩn đoán từ xa và có các hành động hiệu quả.



## Vận hành bằng dữ liệu



## Cơ cấu mở miệng vải thông minh kỹ thuật số

**SmartShed** được xây dựng cho các nhà dệt vải muốn có việc số hóa và tính linh hoạt tối đa trong quá trình dệt vải. Chuyển động và thời gian go bằng của mỗi khung go bây giờ là các thông số điện tử. Ngoài ra động trình của khung go được đo bằng điện tử và hiển thị trên màn hình điều khiển.

## Hãy để máy dệt được thông minh

Các cảm biến khác nhau cung cấp liên tục dữ liệu cho các thuật toán để tối ưu hóa hiệu suất của máy dệt. Ví dụ: **ARVD II** Plus tự động giảm tiêu hao khí, trong khi **PRA II Plus** là hệ thống tự động tháo sợi ngang nhanh nhất và đáng tin nhất trên thị trường.

## Điều khiển dữ liệu đầy đủ và nhanh chóng trong tầm tay

Màn hình tương tác màu 15" cho phép truy cập nhanh và kiểm soát tất cả các thông số. Điều khiển trực quan, trên máy dệt với **mức độ số hóa cao nhất**, thiết lập một chuẩn mực mới trên thị trường.



## Tầm nhìn thông minh về tình trạng máy dệt

Người sử dụng có thể hoàn toàn tùy chỉnh **cột đèn LED tín hiệu**. Các đèn tín hiệu cũng có thể biểu thị thời lượng của tình trạng, do vậy thợ dệt có hiểu biết đầy đủ tình trạng máy dệt trong nháy mắt.

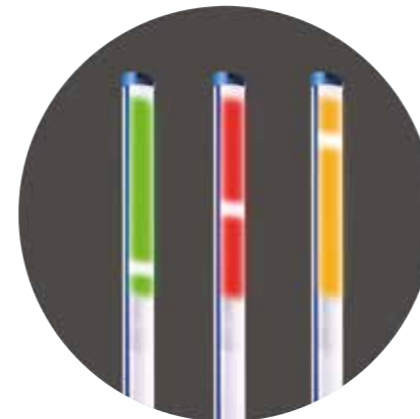

## Các thông số áp suất khí hoàn toàn bằng kỹ thuật số

Độc đáo ! Người sử dụng có thể điều chỉnh tất cả **các thông số áp suất** và được chuyển tới các máy dệt khác nhanh chóng và dễ dàng. Hoàn toàn **bằng kỹ thuật số** cũng làm cho các chức năng tự động khác cũng có thể thực hiện được, như **AirMaster** tự chuẩn đoán.



## Chỉ có trên máy dệt Pianol ! Các thông số góc độ miệng vải được thực hiện dễ dàng

**Các dấu khắc** rõ ràng trên mỗi tay đòn của bộ phận tay kéo làm cho người sử dụng dễ dàng điều chỉnh góc độ miệng vải. Tính năng này chỉ duy nhất Pianol mới có và thực sự xuất hiện trên tất cả các máy dệt của Pianol.



## Thích thú vận hành máy dệt

Ngoài các **tính năng thân thiện với người sử dụng** vốn là tiêu chuẩn trên tất cả các máy dệt của Pianol, việc xử lý máy dệt được thực hiện dễ dàng hơn nhờ một loạt **các tính năng thiết kế đổi mới**.



## Điều khiển trực quan



# TerryPlus-i Thông số kỹ thuật

Có sẵn cho hậu mãi

## Thông số kỹ thuật của vải

Khổ rộng hữu dụng	230, 260, 280, 340 và 360cm	
Thu hẹp khổ rộng không đối xứng	230 và 260cm: tới 90cm 280, 340 và 360cm: tới 96cm	
Phạm vi chỉ	Sợi xơ ngắn	Nm 170 - Nm 4 (Ne 100 - Ne 2,4)
	Sợi xơ dài	20 den - 1.000 den (22 dtex - 1.100 dtex)

## Hình thành vòng sợi

Điều khiển trực tiếp hình thành vải cho chiều cao vòng sợi lên đến 12 mm (được cấp bằng sáng chế)	<b>Tiêu chuẩn</b>
Giám sát vòng sợi	Tùy chọn

## Đặt sợi ngang

Chọn sợi ngang	Tới 8 màu	<b>Tiêu chuẩn</b>
	Đặt sợi ngang chập đôi	Tùy chọn
Bộ cấp sợi ngang (tích hợp bộ dò đứt cổ sợi)	Vòng quấn chồng Blue22 (được cấp bằng sáng chế)	<b>Tiêu chuẩn</b>
	Blue22 EasySet (được cấp bằng sáng chế)	Tùy chọn
	Vòng quấn riêng biệt Blue11 EasySet (đang chờ bằng sáng chế)	Tùy chọn
Bộ hãm sợi ngang	Chức năng chuyển đổi bộ cấp sợi (PSO)	Tùy chọn
	Bộ sức căng sợi ngang lập trình được (PFT)	<b>Tiêu chuẩn</b>
Dò sợi ngang	Bộ giới hạn vòng sợi	<b>Tiêu chuẩn</b>
	Quang điện, nằm phía trước hoặc nằm cạnh lược dệt	<b>Tiêu chuẩn</b>
	Bộ dò sợi ngang thứ hai nằm phía trước hoặc nằm cạnh lược dệt	<b>Tiêu chuẩn</b>
Kéo cắt sợi ngang	Bộ dò sợi ngang Argus	Tùy chọn
	Kéo cắt sợi ngang điện tử với thời điểm cắt riêng biệt cho mỗi màu	<b>Tiêu chuẩn</b>
Các vòi phun chính	Các vòi phun chính cố định và di động	<b>Tiêu chuẩn</b>
	Kẹp sợi trên các vòi phun chính di động	Tùy chọn
	Luồng khí điện tử liên tục áp suất thấp (ELCA)	<b>Tiêu chuẩn</b>
Các vòi phun phụ	Các vòi phun phụ có nhiều lỗ	<b>Tiêu chuẩn</b>
	Truyền động thích hợp van vòi phun phụ (ARVD II Plus) (được cấp bằng sáng chế)	Tùy chọn
Bộ đo tiêu hao khí AirMaster (được cấp bằng sáng chế)		Tùy chọn
Chức năng sửa chữa sợi ngang tự động (PRA II Plus) (được cấp bằng sáng chế)		Tùy chọn
Bộ tháo sợi ngang		Tùy chọn

## Tờ sợi dọc

Đường kính rục sợi dọc	Trục nền	805 hoặc 1.000 mm	<b>Tiêu chuẩn</b>
	Trục bông	805, 1.000, 1.100 hoặc 1.250 mm	<b>Tiêu chuẩn</b>
Xà sau	Trục nền	Loại phổ thông có lắp bộ dò sức căng sợi dọc (TSF)	<b>Tiêu chuẩn</b>
	Trục bông	Xà sau trục bông dùng khí nén (đang chờ bằng sáng chế)	<b>Tiêu chuẩn</b>
Bộ dò sợi dọc đứt	Bộ phận bù trừ sức căng với lò xo lá thép		<b>Tiêu chuẩn</b>
	Dùng điện, 2 hàng thanh điện cực răng cưa		<b>Tiêu chuẩn</b>
	Dùng điện, 4 hàng thanh điện cực răng cưa		Tùy chọn
	Dò theo khu vực sợi dọc		<b>Tiêu chuẩn</b>

## Cuộn vải

Cuộn vải	Đường kính cuộn vải 600 mm	<b>Tiêu chuẩn</b>
	Hệ thống cuộn vải ngoài của Picanol (PBM) cho đường kính tới 1.500 mm	Tùy chọn
Các cơ cấu cắt ở giữa máy dệt		Tùy chọn
Trục kim	Mật độ kim tiêu chuẩn	<b>Tiêu chuẩn</b>
	Mật độ kim cao	Tùy chọn
	Kiểm soát trục kim	Tùy chọn
Tấm dẫn hướng vòng sợi		Tùy chọn

Chiếu sáng vải	Đèn LED phía trên lược dệt	Tùy chọn
	Đèn LED phía trên miệng vải phía sau	Tùy chọn

## Truyền động và điều khiển máy dệt (nền tảng Bluebox)

Mô tơ chính	Mô tơ SUMO với truyền động trực tiếp	<b>Tiêu chuẩn</b>
	Phần mềm OptiSpeed	<b>Tiêu chuẩn</b>
Bộ dò tìm miệng vải hoàn toàn tự động		<b>Tiêu chuẩn</b>
Cơ cấu lược dệt	Cam liên hợp với các con lăn cam	<b>Tiêu chuẩn</b>
Cơ cấu mở miệng vải	Cơ cấu tay kéo tích cực (R) tới 16 hoặc 20 khung go	<b>Tiêu chuẩn</b>
	Cơ cấu mở miệng vải điện tử SmartShed (D) cho 16 khung go	<b>Tiêu chuẩn</b>
	Kết cấu cho bộ jacquard điện tử (J) truyền động bằng trục cardan hoặc mô tơ	<b>Tiêu chuẩn</b>
	Thông số điện tử cho thời điểm go bằng (AKM)	<b>Tiêu chuẩn</b>
	Khung go cho dây go dài 330 mm (13")	Tùy chọn
Hệ thống tờ sợi dọc (ELO) và cuộn vải (ETU) điều khiển bằng điện tử		<b>Tiêu chuẩn</b>
Hệ thống bôi trơn trung tâm, có áp lực cho dầu được lọc tới tất cả các bộ phận truyền động chính		<b>Tiêu chuẩn</b>
Màn hình tương tác	Cảm ứng 15"	<b>Tiêu chuẩn</b>

## Khung go

Truyền động cho khung go loại DRC-30	<b>Tiêu chuẩn</b>
Khung go tiêu chuẩn (3 điểm truyền động)	<b>Tiêu chuẩn</b>
Khung go được gia cố thêm (2 điểm truyền động)	<b>Tiêu chuẩn</b>

## Biên vải

Hệ thống biên vải độc lập điều khiển bằng điện tử (ELSY)	Tùy chọn
--	----------

## Các công cụ giám sát và phần mềm

Giám sát và báo cáo trên màn hình máy dệt	<b>Tiêu chuẩn</b>
Kết nối phổ thông cho hệ thống giám sát chính trong xưởng dệt	<b>Tiêu chuẩn</b>
Kết nối Hai-chiều trên ethernet hoặc kết nối nối tiếp	Tùy chọn
Bộ phần mềm Picanol PC Suite (Trình biên soạn kiểu dệt Picanol (PPE), Quản lý mật hàng của Picanol (PSA), Loomgate, Quản lý mật khẩu, Densigraph)	Tùy chọn

## An toàn

Lưới tia sáng an toàn (tùy theo nước giao hàng)	<b>Tiêu chuẩn</b>
---	-------------------



ABB0111 - 4 - R - 230

### Cách đọc tên máy dệt

ABB0111 - 4 - R - 230	→	Khổ lược dệt
	→	Cơ cấu mở miệng vải
	→	Số màu sợi ngang
	→	TerryPlus-i

### Các qui định

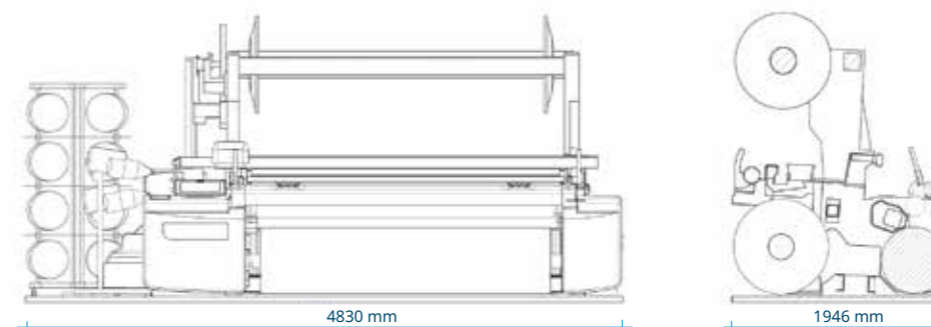
Trong thiết kế máy dệt thối khí OmniPlus-i, Picanol đã lưu ý đến các qui định Quốc tế hiện hành về an toàn (cơ khí và điện) và môi trường (công thái học, tiếng ồn, độ rung và khả năng tương thích điện từ).

# Xây dựng nhà máy cho tương lai

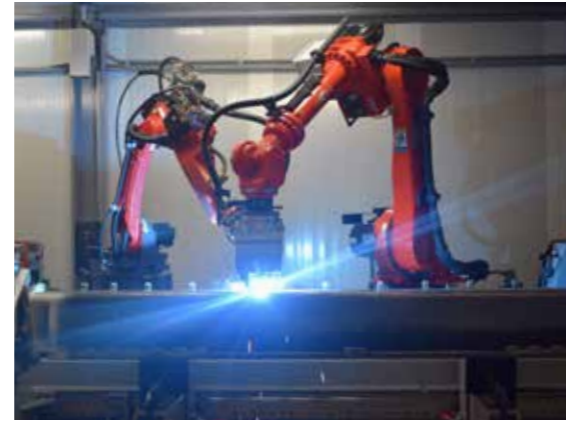

## Đào tạo là một phần thỏa thuận của Picanol với khách hàng

Nhân viên được đào tạo là một tài sản thực tế cho công ty của khách hàng. Nhân viên có tay nghề cao làm cho máy dệt hoạt động với hiệu suất tối ưu, sản xuất ra vải có chất lượng tuyệt vời và kết quả là hiệu quả rất cao cho nhà máy.

Chúng tôi cảm thấy đó là nhiệm vụ để giúp nhân viên của khách hàng cải thiện kỹ năng và kiến thức của họ. Do vậy, năm 2015 chúng tôi quyết định đầu tư vào một Trung tâm đào tạo kỹ thuật hiện đại tại Ieper.

Ba phòng được trang bị đầy đủ (mỗi phòng có máy dệt, mô hình cắt, xưởng cơ khí nhỏ v.v.) bao phủ tổng diện tích 270 m2. Trung tâm kiến trúc mới này cho phép Picanol đào tạo các kỹ thuật của các khách hàng trên khắp thế giới trong điều kiện tối ưu.

Tất cả cơ sở chào đón nồng nhiệt các nhân viên của khách hàng. Nếu nhân viên của khách hàng không thể đi đến một trong các trung tâm đào tạo của chúng tôi, giáo viên hướng dẫn của chúng tôi sẽ đến và sẽ tổ chức đào tạo tại cơ sở của khách hàng.

## Phụ tùng & Nâng cấp

Máy dệt là một trong những đầu tư quan trọng nhất của khách hàng. Giữ máy dệt trong điều kiện tối ưu là điều cần thiết để bảo vệ giá trị cao của tài sản này và để duy trì cạnh tranh với tư cách là nhà dệt vải trên toàn cầu.

Sử dụng các phụ tùng chính hãng của Picanol sẽ đảm bảo hiệu suất cao và liên tục cho các máy dệt Picanol.

Hơn nữa, việc kịp thời thay thế các bộ phận chính hãng giúp khách hàng của Picanol sử dụng máy dệt một cách tiết kiệm nhất.

Bất kể tuổi thọ của máy dệt, việc sử dụng các phụ tùng chính hãng sẽ giữ cho máy dệt luôn trong điều kiện tốt nhất có một ảnh hưởng tích cực đến giá trị của máy dệt trong suốt thời gian vận hành.

Hơn nữa, để mở rộng phạm vi dệt và/hoặc tăng thêm tính năng của máy dệt, Picanol chào hàng các gói nâng cấp cho các máy dệt của Picanol đã được lắp đặt. Các gói nâng cấp WeaveUp thêm vào công nghệ hiện đại cho các máy dệt của khách hàng. Ngoài lợi ích trong việc dệt vải, gói nâng cấp còn làm gia tăng giá trị đầu tư cho khách hàng.



Quét các hình ảnh của nhà máy bằng Ứng dụng Picanol và xem trực tiếp nhà máy.

# Bạn muốn tìm hiểu về các tin tức sắp tới của chúng tôi?

Tải ứng dụng mới của chúng tôi trên điện thoại di động hoặc máy tính bảng và nhờ tính năng **thông báo tin mới** bạn sẽ là người đầu tiên biết về tất cả các đổi mới của chúng tôi.

Bạn cũng có thể đăng ký nhận **Bản tin** của chúng tôi tại [www.picanol.be/newsletter](http://www.picanol.be/newsletter) để trở thành người đầu tiên biết về tin tức, nội dung cập nhật và sự kiện mới nhất của chúng tôi.

## Đăng ký chương trình huấn luyện của bạn

Như đã nêu trên đây, đào tạo là một phần thỏa thuận của Picanol với khách hàng.

Một danh mục đầy đủ các chương trình huấn luyện có thể tìm thấy trên trang mạng của chúng tôi: [www.picanol.be/training-services](http://www.picanol.be/training-services).

Để biết thêm thông tin, hãy liên hệ với Đại lý của Picanol hoặc Đại diện dịch vụ khách hàng (CSR) tại địa phương. Xem [www.picanol.be/agents](http://www.picanol.be/agents) để biết thông tin liên hệ chi tiết.



## Chúng tôi làm cho công việc trở nên dễ dàng hơn

Các tính toán của chúng tôi, được thiết kế mới. Phát triển để làm cho đời sống hàng ngày của người dệt vải dễ dàng hơn.

Vào thăm trang mạng của chúng tôi [www.picanol.be](http://www.picanol.be) và khám phá trực tuyến các tính toán mới trong ngành dệt của chúng tôi, hoặc **tải ứng dụng** kèm các tính toán.



## Gặp gỡ chúng tôi khắp nơi trên thế giới

Hàng năm, Picanol có mặt tại các sự kiện và hội chợ thương mại. Nhờ có chức năng "Trade Fair" trên ứng dụng của chúng tôi, **bạn có thể chuẩn bị cho chuyến đi thăm của mình.**

Với ứng dụng Picanol bạn có thể khám phá các máy dệt và các tính năng được trưng bày tại các Hội chợ thương mại chính, để chuẩn bị cho chuyến đi thăm của bạn. Tải ứng dụng tại [www.picanol.app](http://www.picanol.app).



QUÉT VÀO ĐÂY ĐỂ TẢI ỨNG DỤNG

Tải ứng dụng tại [www.picanol.app](http://www.picanol.app) hoặc quét mã QR này



# Giới thiệu về Picanol

**PICANOL**   
Let's grow together

Tập đoàn Picanol là một tập đoàn Quốc tế, luôn hướng về khách hàng, chuyên về phát triển, sản xuất và bán các loại máy dệt, các chi tiết đúc bằng gang và các bộ điều khiển.

Phân ban máy dệt (Picanol) phát triển, sản xuất và bán các máy dệt công nghệ cao trên cơ sở công nghệ dệt thối khí hoặc dệt kiếm. Picanol cung cấp các máy dệt cho các nhà máy dệt trên khắp thế giới và cũng cung cấp cho khách hàng các sản phẩm và dịch vụ như khung go, lược dệt, dịch vụ huấn luyện, các gói nâng cấp và phụ tùng. Hơn tám mươi năm qua, Picanol đã đóng vai trò tiên phong trong ngành công nghiệp toàn cầu và hiện là một trong những nhà sản xuất máy dệt dẫn đầu thế giới.



Phân ban công nghiệp bao gồm tất cả các hoạt động khác không liên quan đến máy dệt. Proferro bao gồm tất cả các hoạt động đúc và gia công của tập đoàn. Bộ phận này tạo ra các chi tiết gang đúc cho máy nén khí và máy nông nghiệp, và các chi tiết cho máy dệt của Picanol. PsiControl thiết kế, phát triển, sản xuất và hỗ trợ các bộ điều khiển trong các ngành công nghiệp khác như máy dệt, máy nén khí và điều hành, ngoài các sản phẩm khác.

Melotte là nhà sản xuất có độ chính xác cao về các chi tiết kim loại, các khuôn mẫu và các khuôn mẫu phục hồi. Bộ phận này cũng đóng vai trò dẫn đầu trong việc in 3D các chi tiết trong một vài năm.

Ngoài trụ sở chính ở Ypres (Bỉ), tập đoàn Picanol cũng có các cơ sở sản xuất ở Châu Á và Châu Âu, liên kết với mạng lưới dịch vụ và bán hàng trên toàn thế giới. Tập đoàn Picanol có hơn 2.300 nhân viên trên toàn thế giới và đã được niêm yết trên sàn giao dịch Euronext Brussels (PIC) kể từ năm 1966. Từ năm 2013, tập đoàn Picanol cũng tham gia Tập đoàn Tessengerlo (Euronext: TESB).

Ngoài Ieper, Picanol có hai trung tâm đào tạo hàng đầu ở Tô Châu (Trung Quốc) và Greenville (USA). Tất cả các trung tâm đào tạo đều chuyên về huấn luyện kỹ thuật trên máy dệt cho người vận hành, thợ sửa máy và người quản lý trong xưởng dệt.

Đội ngũ của chúng tôi luôn sẵn sàng giải đáp thêm các thông tin và câu hỏi của các bạn.

[www.picanol.be](http://www.picanol.be)



Picanol không cam kết các minh họa và mô tả trong ấn phẩm này dưới bất kỳ cách nào: thông số kỹ thuật có thể thay đổi do sự phát triển về kỹ thuật và vật liệu. VT 15.11.2020.

**PICANOL**   
Let's grow together

Steverlyncklaan 15, 8900 Ieper, Belgium  
+32 57 222 111 - [info@picanol.be](mailto:info@picanol.be)



@picanolweavingmachines



@picanolgroup